

14 - CERTIFICADO DE GARANTIA

1 - O Alarme HINOR HA20 possui garantia de (02) dois anos contra eventuais defeitos de fabricação contados à partir da data de emissão da Nota Fiscal de compra para o primeiro adquirente.

2 - Excluem-se da garantia:

- a) as pilhas ou baterias;
- b) as partes plásticas danificadas pelo uso;
- c) os danos causados devido à instalação incorreta;
- d) uso fora das especificações;
- e) infiltração de água, pó ou produtos de limpeza;
- f) quando o aparelho for violado por pessoas não autorizadas.

3 - Durante o prazo de garantia, em caso de defeito, a responsabilidade da NH fica restrita ao conserto ou a substituição do aparelho de sua fabricação. O conserto ou a substituição de eventuais defeitos, não prorroga o prazo de garantia.

4 - Ao constatar qualquer defeito, o Consumidor deverá procurar o lojista que lhe vendeu o produto, portando a nota fiscal de compra.

5 - A NH não se responsabiliza pela ocorrência de furto ou invasão do veículo, pois o alarme visa apenas alertar sobre o sinistro.

6 - A Garantia da instalação deve ser acordada entre a empresa instaladora e o comprador final.

7 - A NH reserva-se o direito de, a qualquer tempo, revisar, alterar ou descontinuar os produtos, inclusive as condições aqui descritas, sem que incorra em qualquer responsabilidade ou obrigação para com a Assistência Técnica, Revendedor, Comprador ou Terceiros.

Importado e distribuído por:
NH INDÚSTRIA E COMÉRCIO LTDA
ROD. BR 470, km 140 | 5640 | ITOUJAVA | RIO DO SUL | SC
CEP: 89162 915 | CNPJ: 85776466/0001-36 | I.E.: .250170515
Produzido na China

Design e Projeto: HINOR / BRASIL
E-MAIL: HINOR@HINOR.COM.BR
FALE COM A HINOR
0800-47-8002

Especificações técnicas e design do produto podem sofrer mudanças sem aviso prévio. Fotos meramente ilustrativas.

MANUAL DE INSTRUÇÕES



HINOR
alarmes

MODELO HA 20

2 ANOS DE GARANTIA

20 FUNÇÕES

I - ÍNDICE

2 - Introdução.....	03	5.7 - Não alterando as configurações do alarme.....	16
3 - Principais Características.....	04	6 - Como realizar o travamento das portas.....	17
4 - Funções do alarme (Funções do Controle Remoto).....	05	6.1 - Utilizando motor escravo na porta do motorista.....	17
4.1 - Acionando o alarme.....	06	6.2 - Comando de travas elétricas do tipo Carto de 3 e 4 fios por pulso (-) ou (+).....	18
4.2 - Acionando o alarme no modo silencioso.....	07	6.2.1 - Travamento por pulso positivo.....	19
4.3 - Desativando o Ultra-som.....	07	6.2.2 - Travamento por pulso negativo.....	20
4.4 - Localização do veículo.....	08	6.3 - Inversão de polaridade pelo botão de travamento sem centralina tipo S-10.....	21
4.5 - Função Pânico.....	08	7 - Pulso de acionamento dos vidros.....	22
4.6 - Ligando e desligando o aparelho de som.....	08	7.1 - Fechamento automático Pulso Contínuo.....	22
4.7 - Check-up dos sensores do veículo - Porta, capô e portamalas.....	09	7.2 - Fechamento automático FIAT / UNIVERSAL.....	22
4.8 - Check-up dos sensores do veículo - Ultra-som.....	10	7.3 - Fechamento automático VW.....	22
4.9 - FUNÇÃO EXCLUSIVA.....	10	8 - Substituição da bateria do alarme.....	22
4.10 - Desacionando o Alarme.....	11	9 - Sensibilidade do Ultra-som.....	23
4.11 - Desacionando o alarme no modo silencioso.....	11	10 - Dicas de instalação do controle remoto.....	24
4.12 - Rearme Automático.....	12	11 - Tabela de Instalação.....	25
4.13 - Relatório por LED.....	12	12 - Diagrama de Instalação.....	26
4.14 - Função Auto Lock.....	12	13 - Especificações Técnicas.....	27
4.15 - Saída Auxiliar.....	13	14 - Certificado de Garantia.....	28
4.16 - Função Anti-assalto/Antifurto.....	14		
4.17 - Função Bloqueio.....	14		
5 - Botão Mestre.....	15		
5.1 - Desacionando o alarme via Botão Mestre.....	15		
5.2 - Gravando um novo controle.....	15		
5.3 - Habilitando/desabilitando a função Auto-lock.....	15		
5.4 - Habilitando/desabilitando o Rearme Automático.....	16		
5.5 - Apagando os controles remotos da memória do alarme.....	16		
5.6 - Fechamento automático dos vidros.....	16		

SUPORTE TÉCNICO
0800-47-8002

**IB - ESPECIFICAÇÕES TÉCNICAS****Módulo Principal**

Tensão de operação.....	9 a 14V
Consumo de corrente (Vbat=12V).....	Desativado 20mA - Ativado 30mA
Corrente de bloqueio.....	20A
Saídas Auxiliares.....	200mA
Saída Trava/Destrava.....	200mA
Saída Controle de Som.....	300mA
Saída para Levantador de Vidros.....	200mA
Saída Sirene.....	500mA
Corrente para Setas.....	10A
Transmissor	
Tensão de Operação.....	9V
Consumo de Corrente.....	3mA
Alcance Típico.....	30 metros*
Frequência de Operação.....	433,92Hz
Modelo de Bateria.....	CR2016

*O alcance do controle remoto poderá em alguns casos diminuir por efeito do desgaste das baterias, barreiras metálicas ou proximidade a torres de transmissão.

I2 - Diagrama de Instalação

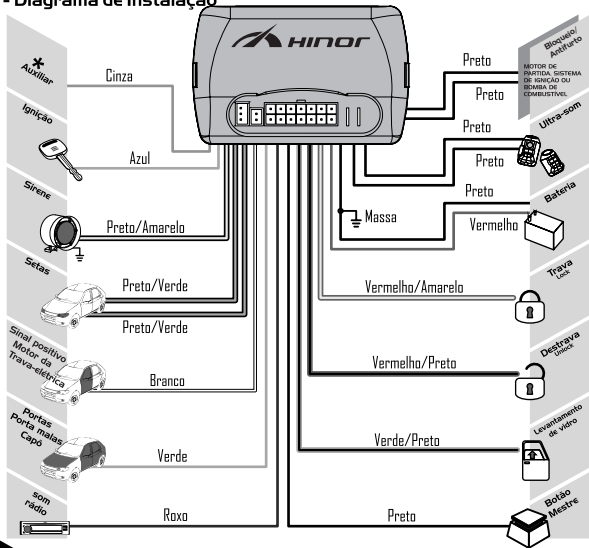

2 - INTRODUÇÃO

Parabéns!!!

Você acaba de adquirir um sistema de alarme automotivo com tecnologia de ponta SMD, design arrojado, com circuitos microcontrolados inteligentes, ativados por controle remoto anti-clonagem, sistema de ultra-som digital, sistema de Bloqueio/Antifurto, varias funções especiais e exclusivas, pensadas de forma simplificada, que facilitam a utilização e a instalação e dentro das normas estabelecidas pelas montadoras e pelo Contran, para não afetar a garantia do seu veículo e preservar a segurança do proprietário.

**Atenção !!!**

Leia atentamente este manual para utilizar plenamente todos os recursos que seu Alarme **HINOR** oferece.

Este equipamento visa apenas dificultar o furto e/ou roubo do veículo, não necessariamente impedindo-o.

3 - PRINCIPAIS CARACTERÍSTICAS

- Controle Remoto com tecnologia Rolling Code
- Pode ser instalado em: Carros, Utilitários, Nacionais ou Importados
- Exibe indicações visuais e sonoras para sinalizar que o sistema foi ativado ou desativado
- Cadastra até 8 controles remotos
- Função Pânico
- Função Localizador
- Reativação automática
- Memoriza o último estado do alarme
- Função de Check up dos sensores instalados
- Saída auxiliar
- Função Auto Lock
- Cancela(Momentâneo) o som de ativação e desativação da sirene
- Sistema de Ultra Som digital incorporado a central do alarme
- Cancela o Sensor de Ultra Som pelo controle remoto
- Cápsula do Ultra Som com Led indicador azul no lado do motorista
- Sinal negativo para levantamento dos vidros
- Acompanha sirene dedicada
- Função controle de som (ACC do Aparelho)
- Relé interno para bloqueio com sistema Antifurto

(Função Exclusiva Hinor Alarmes).

- Se o miolo da chave for violado o alarme retrava a porta do motorista instantaneamente ocasionando o disparo do alarme*

*Depende da configuração do veículo e/ou módulos opcionais (Travas Elétricas)

II - Tabela de Instalação

Fio	Função	Conexão
Preto	Terra (-)	Conectar ao pólo negativo da bateria do veículo.
Preto/Amarelo	Sirene	Conectar ao fio Preto/Amarelo da Sirene Dedicada HINOR. O fio preto da sirene deve ser ligado à massa.
Preto/Verde	Setas	Conectar aos fios de seta do veículo.
Azul	Pós-ignição	Conectar à linha 15 (acessórios) do veículo.
Branco	Receber sinal positivo (+) da trava ao destravar	Conectar ao fio que envia sinal positivo da trava da porta do motorista ao destravar.
Cinza	Auxiliar	Sinal negativo, 200mA máx.
Vermelho	Alimentação (+12V)	Conectar ao pólo positivo da bateria do veículo.
Vermelho/Preto	Saída sinal Destrava	Conectar à centralina de destravamento do veículo.
Vermelho/Amarelo	Saída sinal Trava	Conectar à centralina de travamento do veículo.
Verde	Sensor - porta	Conectar ao interruptor da porta (negativo) do veículo.
Verde/Preto	Levantamento de vidro	Conectar à centralina de comando de vidro do veículo.
Roxo	Liga/Desliga aparelho de som	Conectar ao ACC (acessório) do aparelho som ou usar relé no fio positivo do aparelho de som
Preto / Preto (com conector)	Função Bloqueio Antifurto	Conectar ao sistema de ignição, bomba elétrica de combustível ou ao automático do motor de partida.

IO - Dicas de instalação do alarme

- 1 - Para uma boa instalação **nunca use "lâmpada de teste"**, pois os veículos estão equipados com eletrônica embarcada e qualquer curto circuito pode danificar a eletrônica do veículo. Sempre utilizar um multímetro adequado;
- 2 - Fazer as emendas sempre soldadas e bem isoladas para evitar mal-contato;
- 3 - A **Central HINOR** deve ser fixada firmemente em uma superfície plana, com os conectores voltados para baixo, isolada de vibrações excessivas e infiltração de água;
- 4 - Os sensores de ultra-som devem ser instalados na coluna do para-brisas, a uma distância de 10 a 15 cm do teto, direcionados para o centro do vidro traseiro;
- 5 - O Botão Mestre deve ser instalado em um local de fácil acesso para o usuário do veículo.

Localizando

Sinal Positivo (+): localizado na caixa de fusível ou direto no comutador de ignição;









Sinal Negativo (-): localizado direto no chassis do veículo;

Sinal após chave (Linha 15): localizado no comutador do veículo.

4 - FUNÇÕES DO ALARME

> Funções do controle remoto



USO DOS BOTÕES	BOTÃO	FUNÇÃO	RESPOSTA DO ALARME
LIGA		Ativa o alarme	Setas piscam uma vez, a sirene emite sinal de ativação e as portas são travadas*.
DESLIGA		Desativa o alarme	Setas piscam duas vezes, a sirene emite sinal de desativação e as portas são destravadas*.
AUXILIAR		Auxiliar	Com a ignição e o alarme desligados, permite acionar a saída Auxiliar*.
AUXILIAR e, em seguida LIGA		Ativa o alarme sem sinal sonoro	Setas piscam uma vez e as portas são travadas*.
AUXILIAR e, em seguida DESLIGA		Desativa o alarme sem sinal sonoro	Setas piscam duas vezes e as portas são destravadas*.
AUXILIAR com alarme ativado		Auxílio de localização	Com o alarme ativado as setas piscam por 15s.
Segure LIGA por 2s com o alarme acionado		Disparo de advertência	Dispara o alarme.
LIGA e, em seguida AUXILIAR por 2s		Ativa o alarme e desabilita o sensor de ultra som	Ativa o alarme e ao desabilitar o ultra-som, o alarme emite dois "beeps".

**Requer configuração especial e/ou módulos opcionais.*

4.1 - Acionando o Alarme

Com a ignição desligada e as portas fechadas, pressione a tecla  do controle remoto:

- As setas piscam 1 vez e a sirene emitirá 1 bip
- As portas são travadas*
- Aciona o fechamento dos vidros*
- O aparelho de som é desligado*
- O led do ultra-som é acionado e fica em modo check-up dos sensores durante 20 segundos

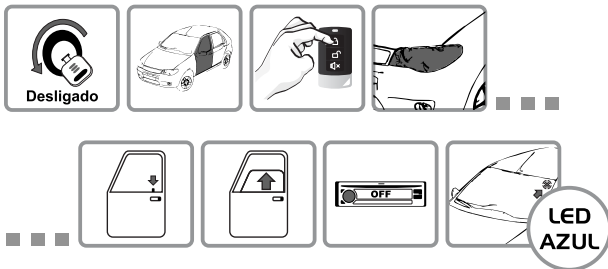

*Depende da configuração do veículo ou módulos opcionais.

Passo 2 - Retire as baterias usadas e coloque as baterias novas, observando a polaridade da mesma;



Passo 3 - Encaixe as tampas e parafuso novamente as duas partes do controle remoto.



As baterias utilizadas são de **Lítio CR 2016**, não recarregáveis. Devem ser utilizadas três baterias.

9 - Sensibilidade do Ultra-som

O nível de sensibilidade do ultra-som deve ser ajustado de acordo com o tamanho do veículo:

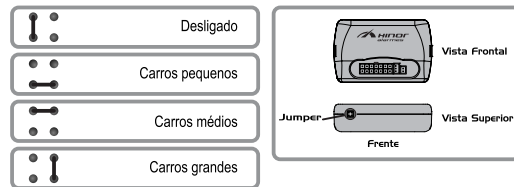

OBS.: Este produto sai configurado de fábrica para Carros pequenos.

7- Pulso de acionamento dos vidros

Esta saída possibilita dois tipos de acionamento, sendo configurada conforme item 5.6.

7.1 - Fechamento automático Pulso Contínuo

Aciona os módulos com um pulso contínuo negativo enquanto o alarme estiver ativo.

7.2 - Fechamento automático FIAT/UNIVERSAL

Linha FIAT a partir de 2009 (apenas veículos com vidros originais com subida e descida automatizada). Ligue o fio VD/PR ao pino 8 do módulo dos vidros elétricos originais. O alarme HA20 emite um pulso negativo (fio VD/PR) de 200ms para o fechamento dos vidros. Para os modelos universais, o alarme HA20 emite um pulso negativo (fio VD/PR) de 20 segundos para o fechamento dos vidros.

7.3 - Fechamento automático VW

Gol / Voyage / Saveiro / Fox - Geração 5 (apenas com kit conforto original). Ligue o fio VD/PR ao pino 5 do conector do módulo conforto, localizado acima do pedal do acelerador.

8 - Substituição da bateria do controle remoto: 3 Passos

Passo 1 - Abrir o controle remoto. Desaparafusar os quatro parafusos na parte traseira do controle remoto (cuidar para não danificar o controle remoto);



4.2 - Acionando o alarme no modo silencioso

Com as portas fechadas e a ignição desligada, pressione do controle remoto e em seguida , assim o alarme é acionado sem emitir o som da sirene, piscando apenas as setas do veículo.



4.3 - Desativando o Ultra-som

Após o acionamento do alarme e antes do término de 20 segundos de *check-up* pressione a tecla auxiliar do controle remoto por 2 segundos, tendo como resposta 3 bips consecutivos da sirene, sem que o alarme seja desligado. Assim, poderá deixar alguém no interior do veículo sem que o alarme dispare. Para voltar à função original basta pressionar a tecla destrava .



Intervalo de 20s após acionamento

4.4 - Localização do veículo

Se for pressionado o botão  com o alarme ligado, as setas piscam por 15 segundos.

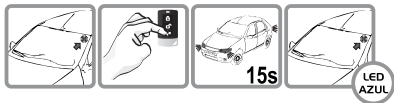

4.5 - Função Pânico

Se for pressionado o botão  com o alarme ligado por 2 segundos, o alarme entra em disparo sem destravar o veículo.

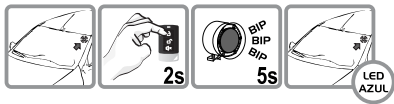

4.6 - Ligando e desligando o aparelho de som

O alarme permite ligar e desligar o aparelho de som do veículo quando acionado ou desacionado. Para utilizar este função, conecte o fio roxo da central HINOR ao fio ACC de comando do som (se houver). Essa saída fornece no máximo 300 mA. Caso seja necessário aumentar a capacidade de corrente da alimentação do sistema de som, utilize um relé conforme a figura 01:

* Caso o aparelho de som não possua ACC, use diretamente um relé no fio positivo do aparelho de som.

6.3 - Inversão de polaridade pelo botão de travamento sem centralina (tipo SIO)

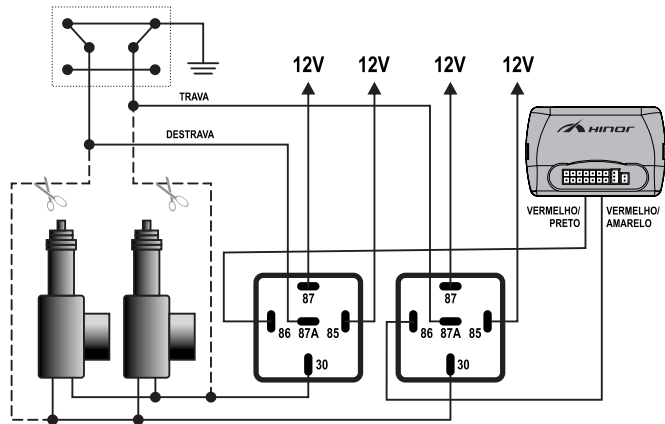

6.2.2 - Travamento com pulso negativo

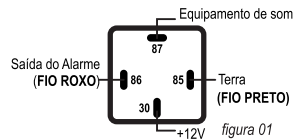
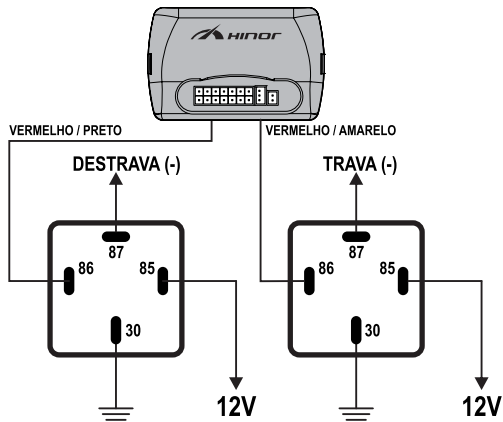

Ao apertar a tecla  do controle remoto, o alarme aciona e o aparelho de som desliga.



Ao apertar a tecla  do controle remoto, o alarme desaciona e o aparelho de som liga.

4.7 - Check-up dos sensores do veículo – Porta, capô e porta-malas

Quando o alarme for acionado com algum interruptor aberto (porta, capô ou porta-malas), a sirene do alarme emitirá 1 bip a cada 5 segundo durante 3 ciclos. Após o término do terceiro ciclo, a sirene emitirá 2 bips consecutivos indicando o desligamento dos sensores (porta, capô e porta-malas).

4.8 - Check-up dos sensores do veículo – Ultra-som

Quando o alarme for acionado e o sensor de ultra-som estiver com algum problema ou detectar movimento, a sirene do alarme emitirá 2 bips a cada 5 segundos durante 3 ciclos. Após o término do terceiro ciclo, a sirene emitirá 3 bips consecutivos indicando o desligamento dos sensores (ultra-som).

4.9 - Função Exclusiva

Com o alarme acionado, a Função Exclusiva dispara o alarme e retrava a porta do motorista instantaneamente se o miolo da chave for violado.



- ✓ Depende da configuração do veículo e/ou módulos opcionais (Travas Elétricas).
- ✓ Havendo necessidade de inversão do pulso no fio branco do alarme use um relé externo 4 pinos, vendido separadamente.

6.2.1 - Travamento com pulso positivo

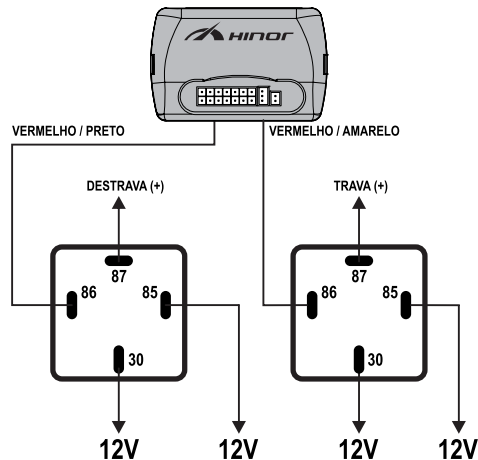

6.2 - Comando de travas elétricas do tipo Carto de 3 e 4 fios por pulso (-) ou (+).

Ex.: Escort, Fiesta antigo, Ford Ka, Apollo, Verona.

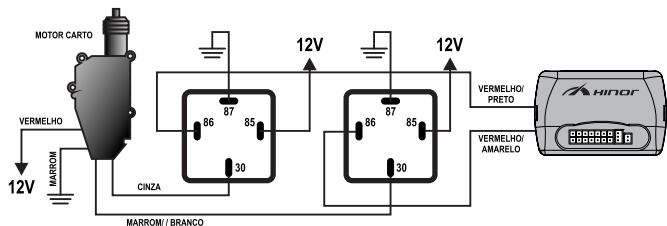

Ver ligação de travamento com pulso positivo (p. 19) e pulso negativo (p. 20).

4.10 - Desacionando o alarme

Com o alarme acionado, pressione a tecla do controle remoto:

- As travas são destravadas*
- A sirene emite 2 bips
- As setas piscam 2 vezes
- O aparelho de som é ligado*

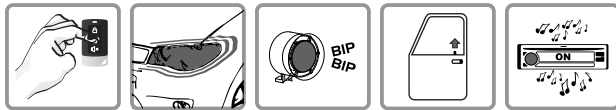

4.11 - Desacionando o alarme no modo silencioso

Com o alarme acionado, pressione do controle remoto e em seguida , assim o alarme é desacionado sem emitir o som da sirene, piscando apenas as setas do veículo.



*Depende da configuração do veículo ou módulos opcionais.

4.12 - Rearme automático

Ao desacionar o alarme, pressionando a tecla  do controle remoto, ele será automaticamente acionado após 60 segundos se nenhum dos sensores, ignição ou função auxiliar forem acionadas.

4.13 - Relatório por led

Ao pressionar a tecla  do controle remoto, o led do ultra-som indicará durante 10 segundos a causa do último disparo.

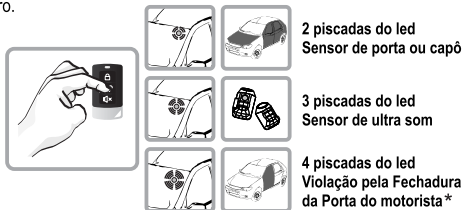

4.14 - Função Auto-lock*

Com o alarme desacionado e as portas fechadas, após 10 segundos que a ignição for ligada, as portas serão travadas. Ao desligar a ignição, as portas serão destravadas.



*Depende da configuração do veículo ou módulos opcionais.

6 - Como realizar o travamento das portas

Dependendo o tipo de trava utilizada no veículo, será indispensável o uso de relés que reforcem ou transformem as saídas negativas do alarme em positivas, para comandar as travas elétricas.

6.1 - Utilizando motor escravo na porta do motorista

Comando de travas elétricas em veículos que não possuem motor de trava na porta do motorista (apenas uma micro-chave): Monza, Opala, Kadett, D-20, F-1000 etc. Acrescente 1 motor escravo (2 fios) na porta do motorista e um relé de 5 pinos.

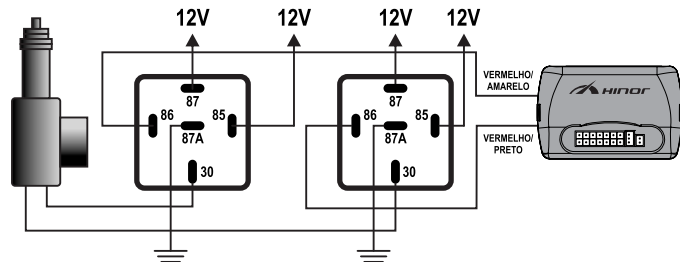

5.4 - Habilitando/Desabilitando o Rearme Automático

Com a porta aberta e a ignição ligada, mantenha pressionado o Botão Mestre até ouvir o 4º bip. A sirene emitirá um bip indicando que a função está habilitada e dois bips indicando que a função está desabilitada.

5.5 - Apagando os Controles Remotos da Memória do Alarme

Com a porta aberta e a ignição ligada, mantenha pressionado o Botão Mestre até ouvir o 5º bip. A sirene emitirá um bip de confirmação.

5.6 - Fechamento automático dos vidros*: Pulso contínuo FIAT/ UNIVERSAL/VW

Com a porta aberta e a ignição ligada, mantenha pressionado o Botão Mestre até ouvir o 6º bip. A sirene emitirá um bip para a função FECHAMENTO AUTOMÁTICO PULSO CONTÍNUO, dois bips para a função FECHAMENTO AUTOMÁTICO FIAT / UNIVERSAL e três bips para VW.

5.7 - Habilitando/Desabilitando o sistema de antifurto

Com a porta aberta e a ignição ligada, mantenha pressionado o Botão Mestre até ouvir o 7º bip. A sirene emitirá um bip indicando que a função está habilitada e dois bips indicando que a função está desabilitada.

5.8 - Não alterando as configurações do Alarme**

Com a porta aberta e a ignição ligada, mantenha pressionado o Botão Mestre até ouvir 4 bips consecutivos. Nenhuma configuração será alterada.

*Depende da configuração do veículo ou módulos opcionais. / **Configurações de Fábrica: Função Auto Lock Ativada, Função Rearme Automático Ativado, Função Fechamento Automático FIAT/Universal habilitada.

4.15 - Saída auxiliar

Com o alarme desacionado, pressione a tecla  do controle remoto por 2 segundos. Mantendo a tecla pressionada após este período, o alarme produzirá um sinal negativo (máximo de 200 mA) para acionamento do porta-malas*, descida dos vidros elétricos*, abertura do teto-solar**

*Depende da configuração do veículo ou módulos opcionais.

**Possibilita o acionamento de uma central específica.

Caso seja necessário controlar correntes maiores use um relé conforme a figura abaixo (figura 02):

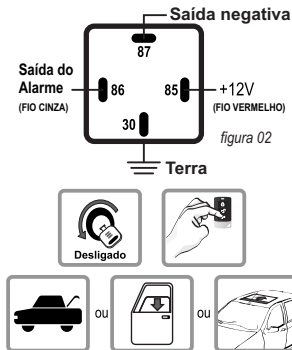

4.16 - Função Anti-assalto/Antifurto

Em caso de assalto com o veículo em funcionamento, a função Bloqueio/Antifurto poderá ser ativada cada vez que abrir e fechar a porta* do motorista, ou qualquer porta que esteja interligada no interruptor principal. O acionamento ocorre da seguinte forma:

- Aos 45 segundos as setas começam a piscar;
- Aos 90 segundos o aparelho desliga** e a sirene começa a tocar;
- Aos 150 segundos a sirene para de tocar e ocorre o acionamento do relê de bloqueio interno. As setas continuam piscando até o início de um novo ciclo.
- Aos 180 segundos inicia-se novo ciclo de disparo, intercalando a cada 60 segundos a sirene e 30 segundos somente as setas.

Para desligar ou interromper o processo da função, é possível desativá-la pressionando a Chave Master.

*o tempo para o bloqueio começa a contar no fechamento da porta;

**depende da configuração do veículo.

4.17 - Função Bloqueio/Antifurto

O modelo HA-20 possui um relê interno e permite realizar o bloqueio das seguintes maneiras:

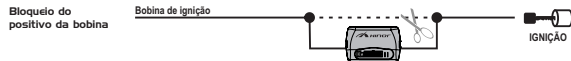

5 - Botão Mestre

O Botão Mestre em conjunto com a ignição, pode ser utilizado para acionar/desacionar o alarme e programar várias funções.

5.1 - Desacionando o alarme via Botão Mestre

Com a porta aberta e a ignição ligada, mantenha pressionado o Botão Mestre até ouvir o 1º bip. Assim, o alarme ficará desacionado momentaneamente. Para que o alarme volte a funcionar, basta pressionar a tecla  do controle remoto.

5.2 - Gravando um novo controle

Com a porta aberta e a ignição ligada, mantenha pressionado o Botão Mestre até ouvir o 2º bip. O led do ultra-som acenderá, permitindo que um novo controle seja memorizado. Pressione a tecla  do novo controle remoto. O led piscará rapidamente e a sirene emitirá um bip indicando o reconhecimento do novo controle remoto.

5.3 - Habilitando/Desabilitando a Função Auto-lock

Com a porta aberta e a ignição ligada, mantenha pressionado o Botão Mestre até ouvir o 3º bip. A sirene emitirá um bip indicando que a função está habilitada e dois bips indicando que a função está desabilitada.