		Projeto		DESENHO N°
		DENOMINAÇÃO		01/03
DESENHO	Edu	MDF 15mm	///	FOLHA N°
RESPONSÁVEL	Felipe	MATERIAL	ACABAMENTO	CÓDIGO
ULTIMA ATUALIZAÇÃO	1/10/2010		(+/- 0,10)	SUBSTITUE DES N°
APROVADO		PROJEÇÃO	TOL. n. ESP.	
DATA	1/10/2010	USO: Automotivo	ESCALA	SUBST. POR DES N°

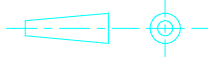

Seção A-A

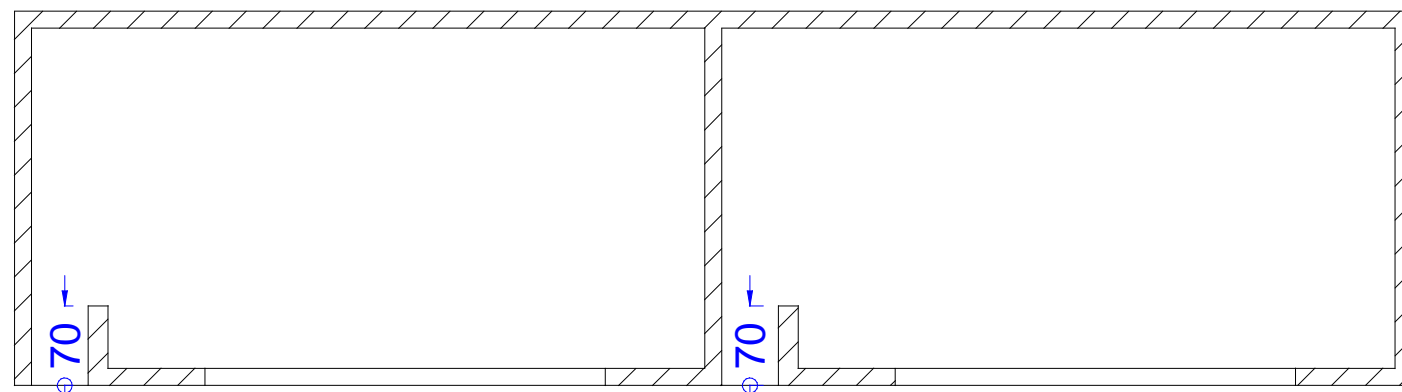

		Projeto Caixa 15"		DESENHO N°	
DESENHO	Edu	DENOMINAÇÃO		02/03	
RESPONSÁVEL	Felipe	MDF 15mm	///	FOLHA N°	
ULTIMA ATUALIZAÇÃO	1/10/2010	MATERIAL	ACABAMENTO	Código	
APROVADO				SUBSTITUE DES N°	
DATA	1/10/2010	PROJEÇÃO	ESCALA	(+/- 0,10)	TOL. n. ESP.
		USO: Automotivo		SUBST. POR DES N°	

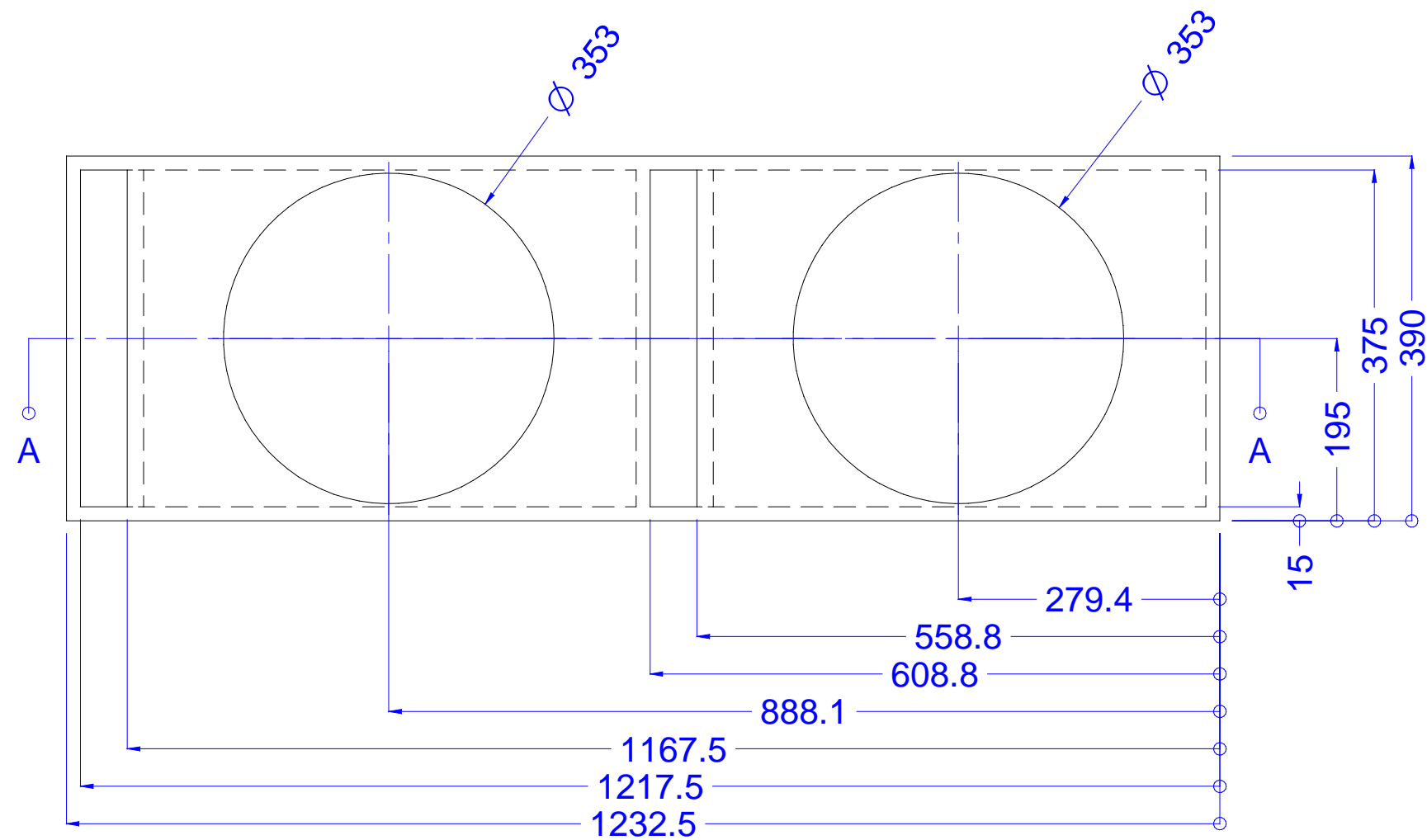
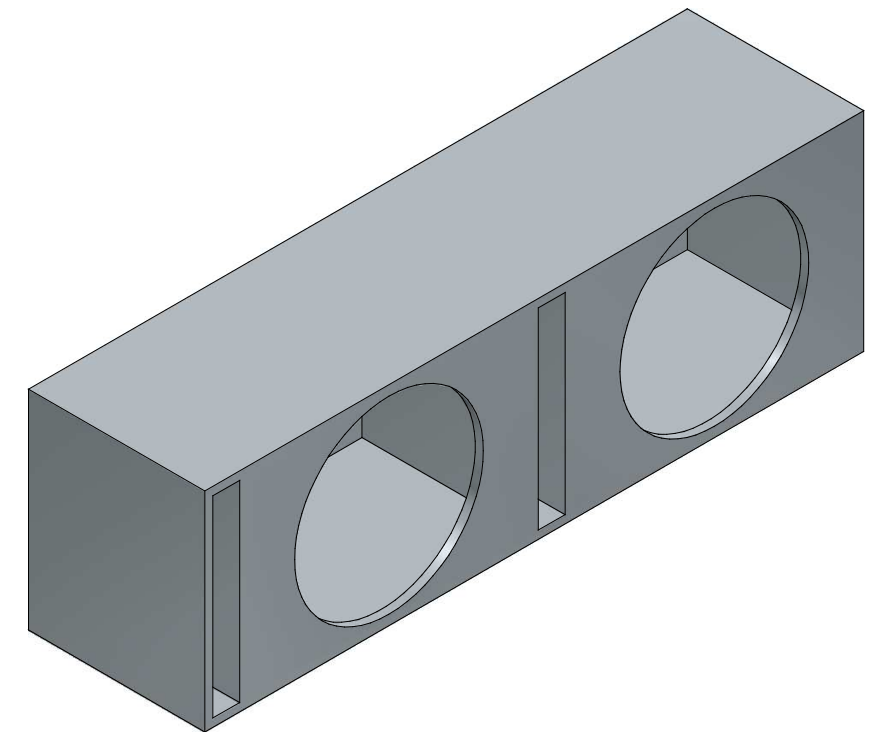
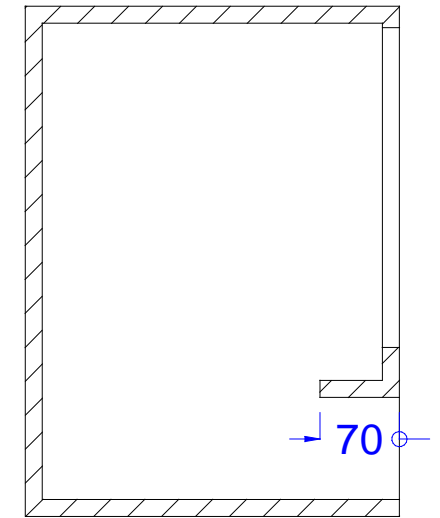
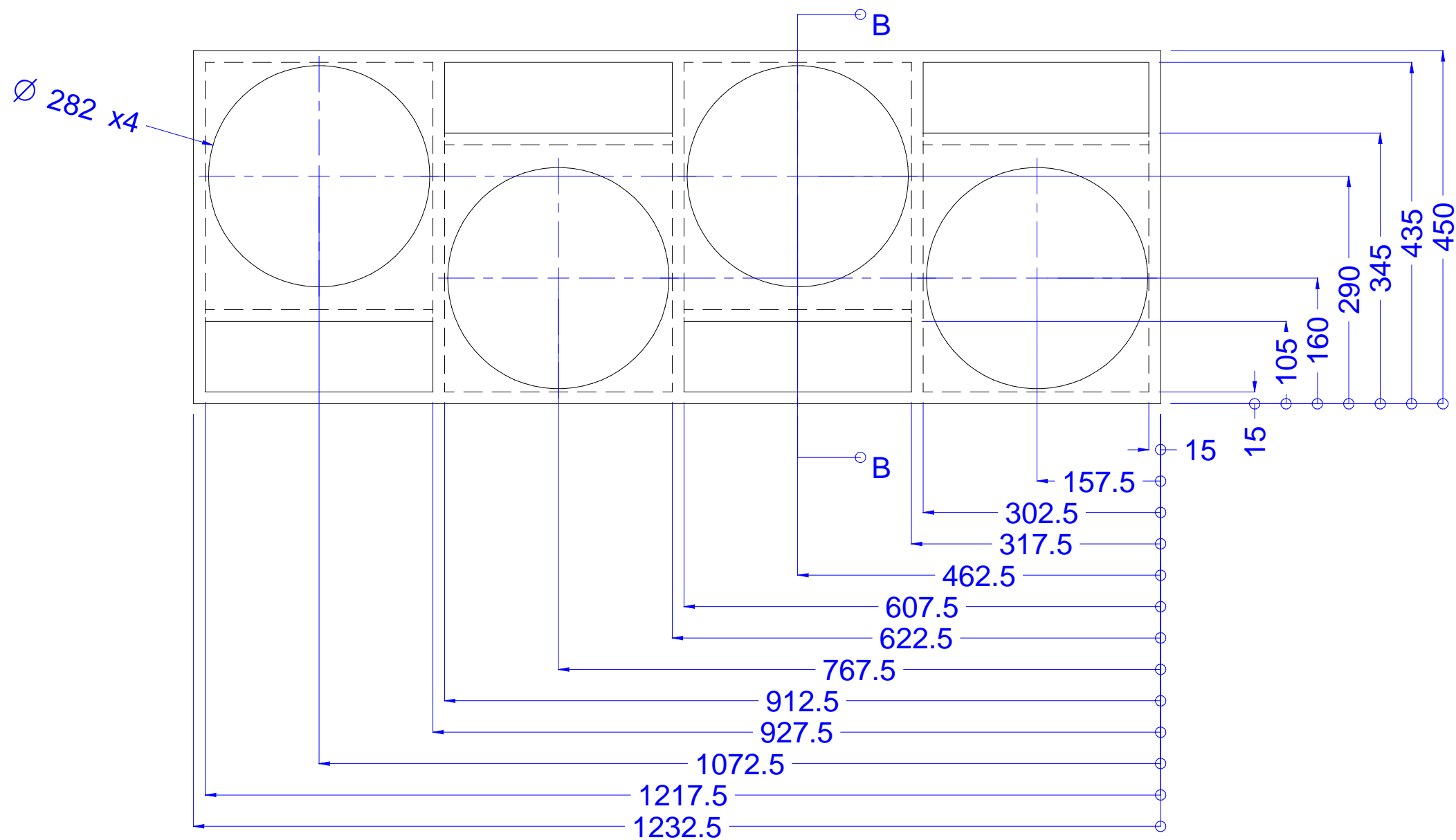

Seção B-B

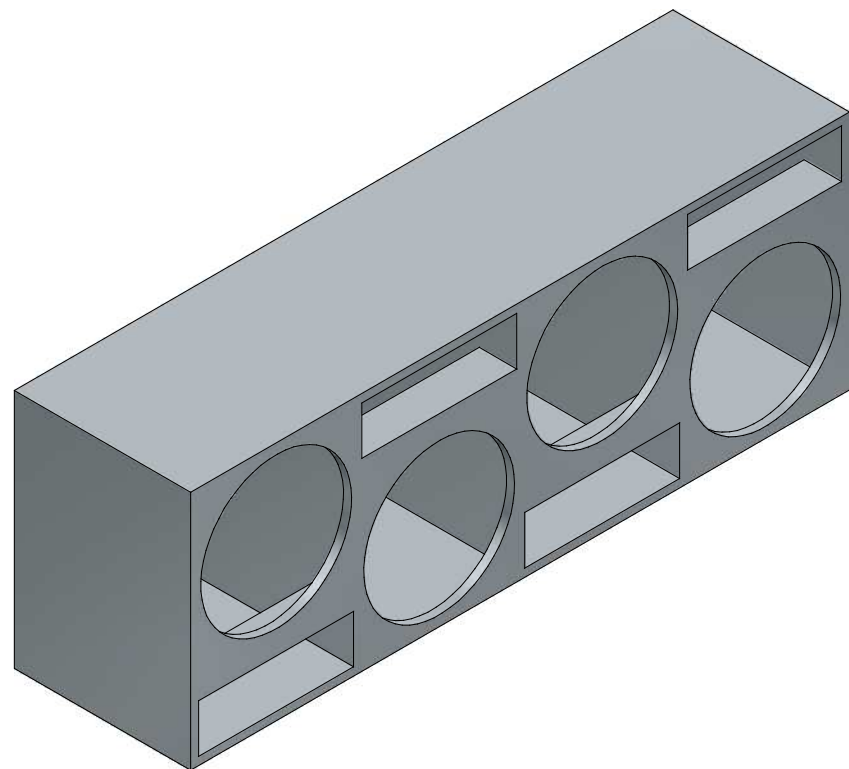

		Projeto Caixa 12"		DESENHO N°
DESENHO	Edu	DENOMINAÇÃO		03/03
RESPONSÁVEL	Felipe	MDF 15mm	///	FOLHA N°
ULTIMA ATUALIZAÇÃO	1/10/2010	MATERIAL	ACABAMENTO	CÓDIGO
APROVADO			(+/- 0,10)	SUBSTITUE DES N°
DATA	1/10/2010	PROJEÇÃO	ESCALA	TOL. n. ESP.
		USO: Automotivo		SUBST. POR DES N°